

# MAX ENERGO

ЭНЕРГИЯ ВАШЕГО ЛИДЕРСТВА



## ЭЛЕКТРОТЕХНИЧЕСКОЕ ОБОРУДОВАНИЕ

MAX ENERGO —

динамично развивающаяся компания, надежный партнер  
на электротехническом рынке не только России, но и стран СНГ

Административное  
освещение



Промышленное  
освещение



Светильники  
для аграрного сектора



Торговое  
освещение

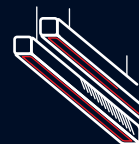

Уличное и дорожное  
освещение

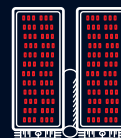

Светильники  
для объектов ЖКХ

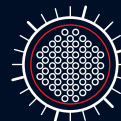

Светильники  
для медицинских  
и спортивных  
учреждений



Опоры освещения

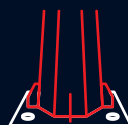

Кабельная продукция



Щитовое  
оборудование



Трансформаторные  
подстанции





## СОДЕРЖАНИЕ

О КОМПАНИИ	5
КОМПОНЕНТНАЯ БАЗА	7
АДМИНИСТРАТИВНОЕ ОСВЕЩЕНИЕ	9
ПРОМЫШЛЕННОЕ ОСВЕЩЕНИЕ	17
СВЕТИЛЬНИКИ ДЛЯ АГРАРНОГО СЕКТОРА	23
ТОРГОВОЕ ОСВЕЩЕНИЕ	25
УЛИЧНОЕ И ДОРОЖНОЕ ОСВЕЩЕНИЕ	31
СВЕТИЛЬНИКИ ДЛЯ ОСВЕЩЕНИЯ ОБЪЕКТОВ ЖКХ	35
СВЕТИЛЬНИКИ ДЛЯ ОСВЕЩЕНИЯ МЕДИЦИНСКИХ И СПОРТИВНЫХ УЧРЕЖДЕНИЙ	39
ОПОРЫ ОСВЕЩЕНИЯ	43
Опоры с кабельными сетями	43
Опоры с воздушным подводом	43
Парковые опоры	44
Кронштейны	44
Анкерные закладные	45
КАБЕЛЬНАЯ ПРОДУКЦИЯ	47
ЩИТОВОЕ ОБОРУДОВАНИЕ	49
ТРАНСФОРМАТОРНЫЕ ПОДСТАНЦИИ	51

# MAX ENERGO — *энергия Вашего лидерства*

**Компания MAX ENERGO** — один из крупнейших поставщиков электротехнического оборудования и светотехники на рынке не только России, но и стран СНГ.

Основная сфера деятельности — разработка, производство, поставка и монтаж электротехнического и светотехнического оборудования высокого качества по доступным ценам.



---

## ОСНОВНЫЕ КОНКУРЕНТНЫЕ ПРЕИМУЩЕСТВА КОМПАНИИ



наличие собственного конструкторского бюро, позволяющего разрабатывать серийные и нестандартные (по техническому заданию заказчика) светотехнические изделия;

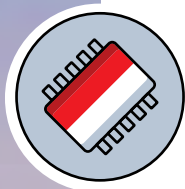

производственный комплекс, оснащенный современным технологическим оборудованием для выпуска корпусов светильников, линиями по посадке SMD-компонентов, автоматической линией покраски, светотехнической лабораторией, отделом технического контроля.

Мощности предприятия позволяют выпускать не менее 60 000 изделий в месяц;



наличие двух распределительных центров, расположенных в Московской и Белгородской областях;



разработка и производство силовых опор и опор освещения в соответствии с ГОСТ и ТУ;

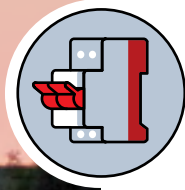

производство и поставка щитового оборудования (ЩО) и главного распределительного щита (ГРЩ) до 6 300 А;

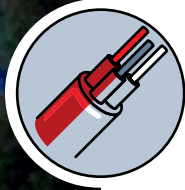

поставка кабельной продукции, произведенной в соответствии с ГОСТ и ТУ от 0,66 до 110 кВт;

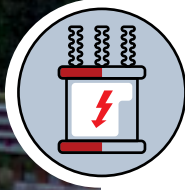

поставка комплектных трансформаторных подстанций (КТП) внутренней и наружной установки различных типов мощностью от 25 до 2500 кВт.

---

Предлагаемая продукция имеет все необходимые документы как для поставки на социально-бытовые, производственные и коммерческие объекты, так и на объекты государственного назначения.



## До 5 лет гарантии

Компания MAX ENERGO постоянно следит за повышением качества и надежностью выпускаемой продукции. Гарантийные обязательства компании MAXENERGO распространяются на всю продукцию, предлагаемую к поставке нашим клиентам. Компания готова предоставить базовую гарантию на три года и расширенную до пяти лет.

Вышедшая из строя светотехническая продукция в течение гарантийного срока принимается к замене, а при необходимости возможен гарантийный ремонт.

Все транспортные и упаковочные расходы по замене вышедшего из строя оборудования осуществляются за счет производителя.

Выполнение гарантийных обязательств происходит в рамках законодательства РФ и в соответствии с договорами между партнерами и компанией MAX ENERGO.

*Объем рекламации на продукцию, поставляемую компанией MAX ENERGO, не более 0,1%. Данные показатели достигаются за счет использования высококачественной компонентной базы ведущих отечественных и зарубежных производителей электротехнической и светодиодной продукции.*

## КОМПОНЕНТНАЯ БАЗА

В светодиодных светильниках «Билайт» используются только качественные комплектующие, что позволяет обеспечить бесперебойную работу изделия в течение всего гарантийного срока эксплуатации.

Светодиоды компаний **LG Innotek** (Южная Корея) и **NationStar Optoelectronics** (Китай)



### Компания LG Innotek —

это подразделение известного во всем мире производителя электроники LG Group, ведущего свою историю с 1947 года. Компания входит в десятку крупнейших производителей светодиодной продукции.

Производители осветительных приборов на основе светодиодов LG, в том числе и компания MAX ENERGO, высоко оценили гарантированное качество и высокую светоотдачу поставляемой продукции.

### Рабочий диапазон светодиодов, используемых в светильниках «Билайт»

Мощность светодиода, (W)	0,46 — 0,54
Номинальный рабочий ток, (mA)	65 — 175
Максимальный рабочий ток, (mA)	200
Световой поток, (Lm\W)	128 — 170
Индекс цветопередачи, (Ra)	80



### NATIONSTAR

### NationStar Optoelectronics —

крупнейшая в Китае корпорация по производству светодиодов.

Основанная в 1969 году, компания NationStar является одним из основоположников производства светодиодов в Китае. Начиная с 2008 г., NationStar контролирует большую часть китайского рынка и входит в двадцатку крупнейших мировых производителей светодиодов. Многолетний опыт, отличное качество и приемлемая цена позволили обеспечить лидирующие позиции продукции, изготовленной на базе светодиодов NS.

### Рабочий диапазон светодиодов, используемых в светильниках «Билайт»

Мощность светодиода, (W)	0,56 — 0,59
Номинальный рабочий ток, (mA)	65 — 175
Максимальный рабочий ток, (mA)	200
Световой поток, (Lm\W)	121 — 160
Индекс цветопередачи, (Ra)	80

\* Для нестандартных решений по техническому заданию заказчика возможно использование светодиодов отечественных и зарубежных марок (Cree, Nichia, Samsung, Optogan и т.д.).





## СРАВНИТЕЛЬНАЯ ТАБЛИЦА ЛЮМИНЕСЦЕНТНОГО И СВЕТОДИОДНОГО СВЕТИЛЬНИКОВ

	Светодиодный светильник	Люминесцентный светильник
 Потребляемая мощность, Вт	<b>30 Вт</b>	<b>86 Вт</b>
 Пульсация	<b>Нет</b>	<b>Есть</b>
 Наличие вредных веществ	<b>Нет</b>	<b>Есть</b>
 Срок службы	<b>100 000 часов</b>	<b>8 000 часов</b>
 Стоимость эксплуатации за 8 000 часов*	<b>1 140 руб.</b>	<b>3 268 руб.</b>

\* при тарифной ставке 4,75 руб. за кВт/час.

## АДМИНИСТРАТИВНОЕ ОСВЕЩЕНИЕ

**Светодиодные светильники** — это совершенно новый подход к организации эффективного и экономичного освещения офисных и административных зданий и помещений.

Светодиодные светильники обеспечивают эффективное освещение рабочей площадки, тем самым способствуя повышению производительности труда работников и одновременно предоставляя возможность владельцу компании окупить затраты на освещение за счет минимизации расходов на оплату потребляемой энергии.

Свет, который продуцируют подобные осветительные системы, равномерно распределяется по всему окружающему пространству, подчеркивая достоинства интерьера и помогая решать задачи, связанные с зонированием помещения. Если сравнивать встраиваемые светодиодные светильники с люминесцентными, то первые функционируют совершенно бесшумно, не отвлекая внимания персонала предприятия и не формируя звуковой фон, оказывающий негативное воздействие на здоровье.

### ВАЖНО!

С 1 июля 2016 года, по мере выбытия существующего парка светильников в организациях бюджетного сектора их замена должна производиться на более эффективные и экологичные светильники со светодиодами.

*Постановление Правительства РФ № 898 от 28.08.2015 г.*

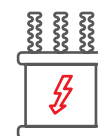
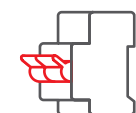
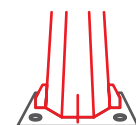
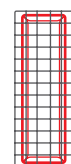
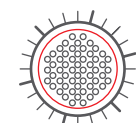
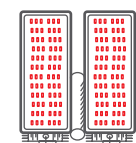
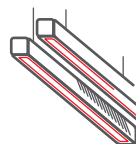
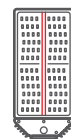

## Серия «Арма 2»



### ХАРАКТЕРИСТИКИ

Тип светодиодов	NS (NationStar)
Корпус	листовая сталь 0,5 мм
Степень защиты	IP 20
Цветовая температура	5000 К
Индекс цветопередачи	>82
Кривая силы света	Д
Диапазон рабочих температур	от -40 до +50
Гарантийный срок эксплуатации	от 3 до 5 лет
Срок службы светильника	100 000 часов

### УСТАНОВКА

Вид монтажа: встраиваемый, накладной.

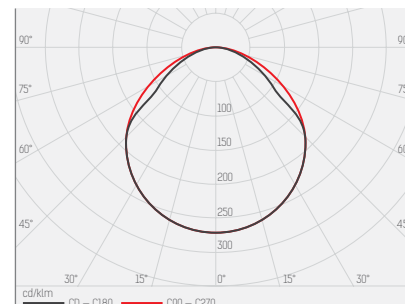

### ОПТИЧЕСКАЯ ЧАСТЬ

**Опал**  
75%

**Призма**  
86%

**Микропризма**  
85%

**Колотый лёд**  
88%

Артикул	Размеры, мм	Мощность, Вт	Световой поток, лм	Аналог светильника с люминесцентными лампами
BL-AA-S-030-NW	595x595x40	30	3 600	4x18
BL-AA-S-040-NW	595x595x40	40	4 800	
BL-AA-S-060-NW	595x595x40	60	7 200	

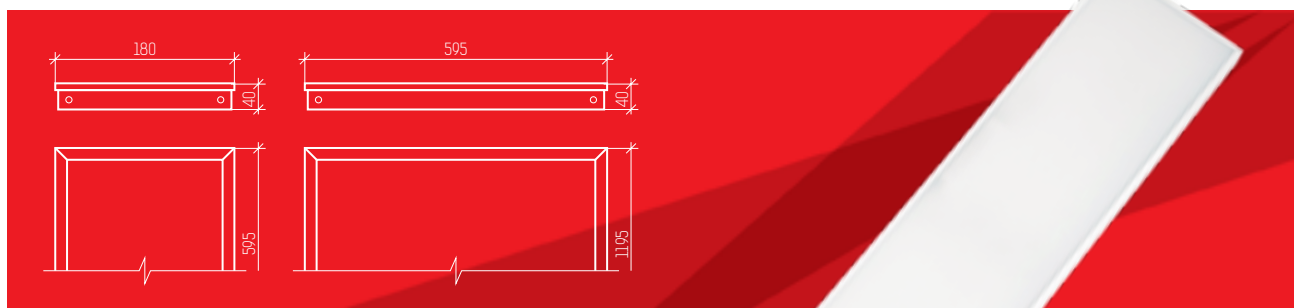

## ХАРАКТЕРИСТИКИ

Тип светодиодов	NS (NationStar)
Корпус	листовая сталь 0,5 мм
Степень защиты	IP 20
Цветовая температура	5000 К
Индекс цветопередачи	>82
Кривая силы света	Д
Диапазон рабочих температур	от -40 до +50
Гарантийный срок эксплуатации	от 3 до 5 лет
Срок службы светильника	100 000 часов

## УСТАНОВКА

Вид монтажа: встраиваемый, накладной.

## ОПТИЧЕСКАЯ ЧАСТЬ

 **Опал**  
75%

 **Призма**  
86%

 **Микропризма**  
85%

 **Колотый лёд**  
88%

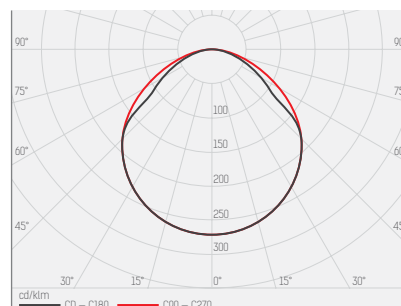

Артикул	Размеры, мм	Мощность, Вт	Световой поток, лм	Аналог светильника с люминесцентными лампами
BL-AA-S-020-NW	595x180x40	20	2400	2x18
BL-AA-S-080-NW	1195x595x40	80	9600	4x36

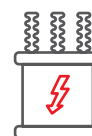
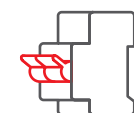
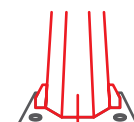
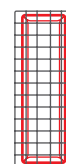
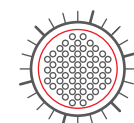
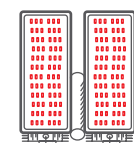
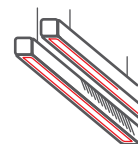

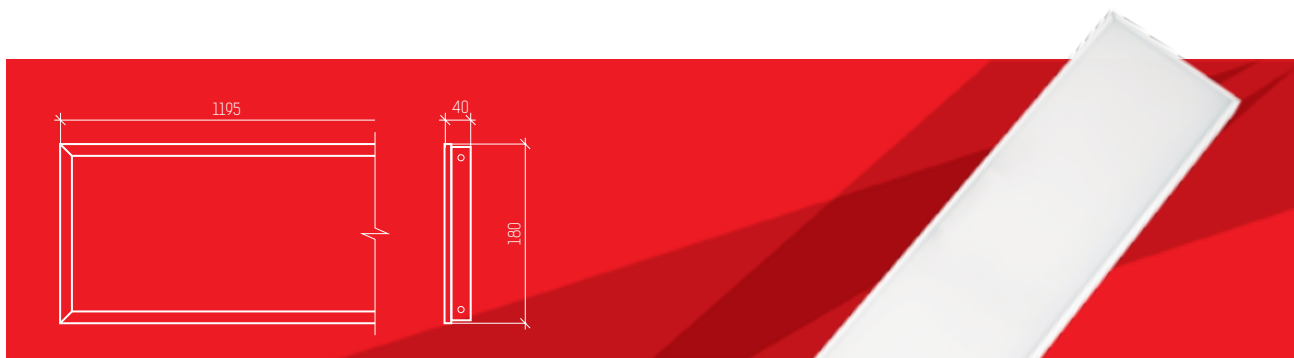
**ХАРАКТЕРИСТИКИ**

Тип светодиодов	NS (NationStar)
Корпус	листовая сталь 0,5 мм
Степень защиты	IP 20
Цветовая температура	5000 K
Индекс цветопередачи	>82
Кривая силы света	Д
Диапазон рабочих температур	от -40 до +50
Гарантийный срок эксплуатации	от 3 до 5 лет
Срок службы светильника	100 000 часов

**УСТАНОВКА**

Вид монтажа: встраиваемый, накладной

**ОПТИЧЕСКАЯ ЧАСТЬ**

 **Опал**  
75%

 **Призма**  
86%

 **Микропризма**  
85%

 **Колотый лёд**  
88%

Артикул	Размеры, мм	Мощность, Вт	Световой поток, лм	Аналог светильника с люминесцентными лампами
BL-AK-S-040-NW	1195x180x40	40	4 800	2x36
BL-AK-S-060-NW	1195x180x40	60	7 200	2x58

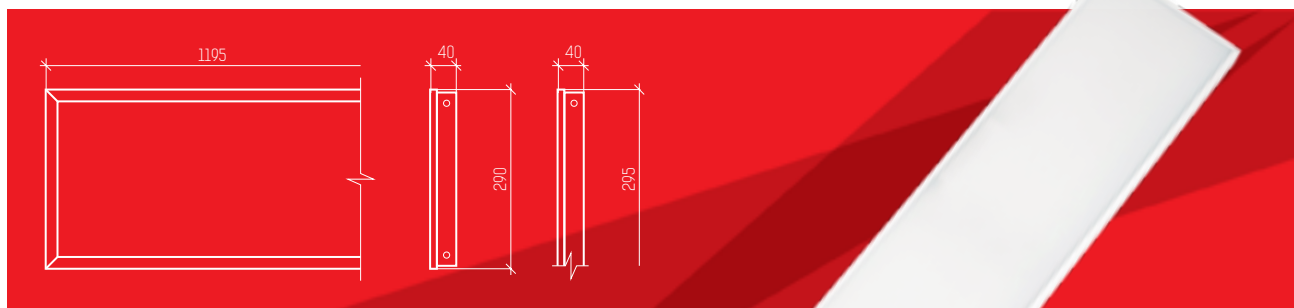

## ХАРАКТЕРИСТИКИ

Тип светодиодов	NS (NationStar)
Корпус	листовая сталь 0,5 мм
Цветовая температура	5000 К
Индекс цветопередачи	>82
Кривая силы света	Д
Диапазон рабочих температур	от -40 до +50
Гарантийный срок эксплуатации	от 3 до 5 лет
Срок службы светильника	100 000 часов

## УСТАНОВКА

Вид монтажа: встраиваемый, накладной

## ОПТИЧЕСКАЯ ЧАСТЬ



**Опал**  
75%



**Призма**  
86%



**Микропризма**  
85%



**Колотый лёд**  
88%

Артикул	Размеры, мм	Мощность, Вт	Световой поток, лм	Аналог светильника с люминесцентными лампами
BL-AK2-S-040-NW	1195x290x40	40	4 200	3x36
BL-AK2-S-060-NW	1195x295x40	60	7 200	

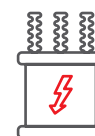
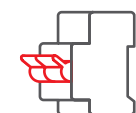
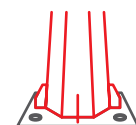
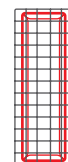
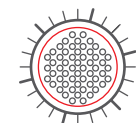
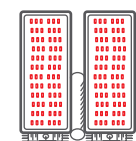
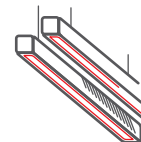
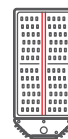

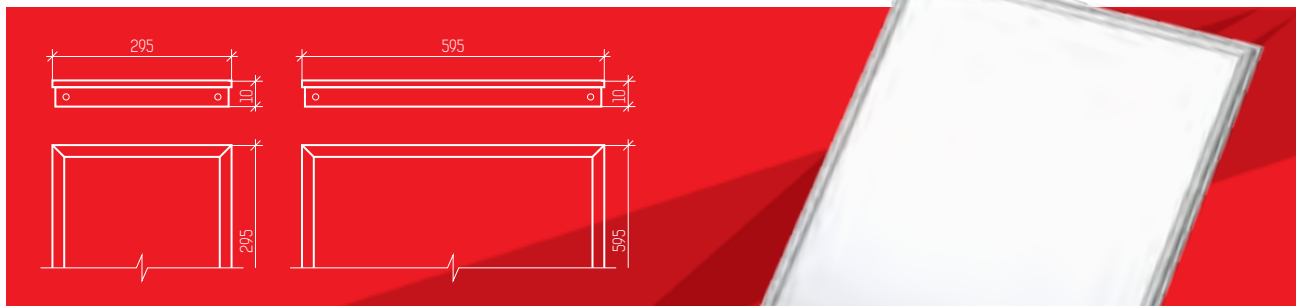
**ХАРАКТЕРИСТИКИ**

Тип светодиодов	NS (NationStar)
Корпус	алюминий
Цветовая температура	4200 К, 6 500 К
Индекс цветопередачи	>80
Кривая силы света	Д
Диапазон рабочих температур	от -40 до +50
Гарантийный срок эксплуатации	до 3 лет
Срок службы светильника	100 000 часов

**УСТАНОВКА**

Вид монтажа: накладной, встраиваемый.

Артикул	Размеры, мм	Мощность, Вт	Световой поток, лм	Аналог светильника с люминесцентными лампами
BL-PK-S-020-4200/6500	595x295x10	20	1 800	2x18
BL-PA-S-040-4200/6500	595x595x10	40	3 600	4x18
BL-PK-S-040-4200/6500	1195x295x10	40	3 600	2x36



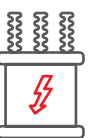
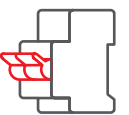
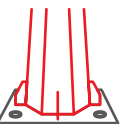
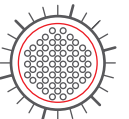
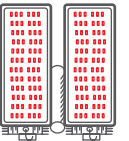
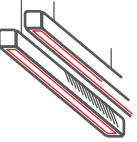
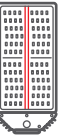





## ПРОМЫШЛЕННОЕ ОСВЕЩЕНИЕ

Светодиодное промышленное освещение получает все большее распространение. Особенно важно, что LED-светильники позволяют рационально использовать электроэнергию при сохранении высоких светотехнических показателей.

Первостепенное значение для выбора системы освещения производственного помещения имеют точность выполнения зрительных работ, характер производственных процессов, наличие естественного освещения и другие факторы. Многие из них закреплены в нормативных документах СНиП 23-05-95 в редакции СП 52.13330.2011, СанПиН 2.21/2.1.1.1278-03 и других, они определяют оптимальный уровень освещенности, цветопередачи, пульсации освещенности, показатели ослепленности, требования к безопасности персонала и другие. Оптимизация освещения зависит также от параметров помещения, особенно высоты, условий эксплуатации, требований по энергоэффективности.

Использование современных осветительных приборов, в том числе с цифровыми системами управления, позволяет решать задачи повышения энергоэффективности. Всем выше приведенным требованиям отвечают светильники, поставляемые компанией MAX ENERGO.

Для того чтобы вы могли в полной мере осознать преимущества светодиодов, предлагаем вам сравнительную характеристику трех основных типов освещения: светодиодного, люминесцентного и традиционного, с использованием ламп накаливания.

### СРАВНЕНИЕ СВЕТИЛЬНИКОВ ДРЛ, ДНАТ И СВЕТОДИОДНЫХ СВЕТИЛЬНИКОВ

#### ДРЛ

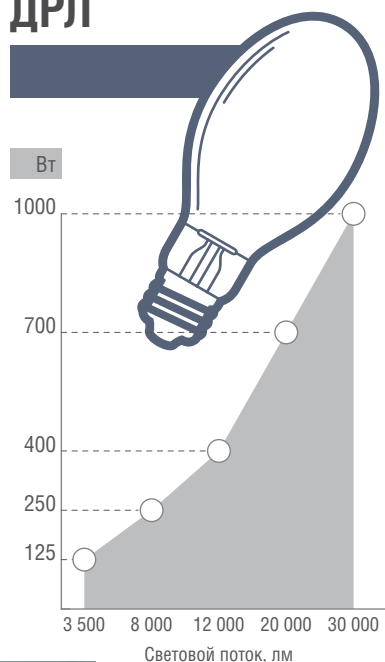

#### ДНАТ

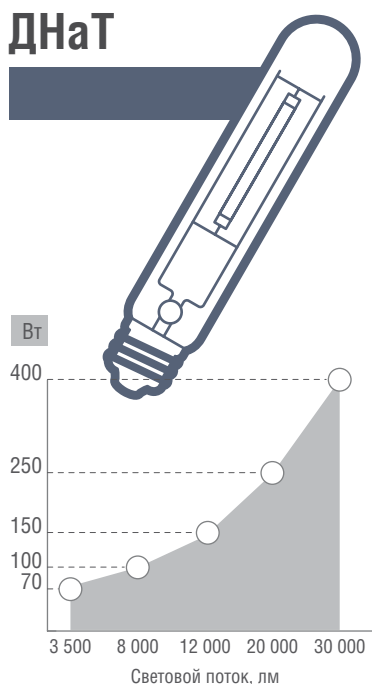

#### LED

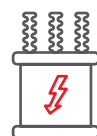
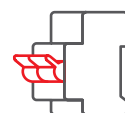
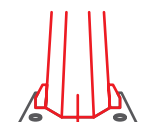
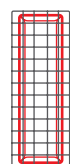
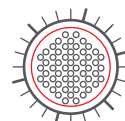
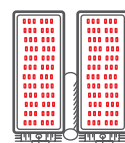
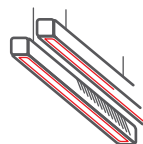
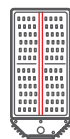
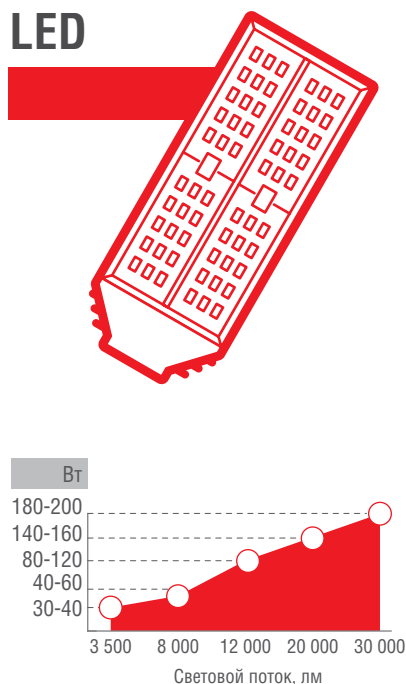

**Серия «Индастри»**

**ХАРАКТЕРИСТИКИ**

Тип светодиодов	LG
Корпус	анодированный алюминий
Степень защиты	IP 67
Цветовая температура	4200 К, 6500 К
Индекс цветопередачи	>82
Кривая силы света	Д
Диапазон рабочих температур	от -50 до +65
Гарантийный срок эксплуатации	от 3 до 5 лет
Срок службы светильника	100 000 часов

**УСТАНОВКА**

Вид монтажа: подвесной

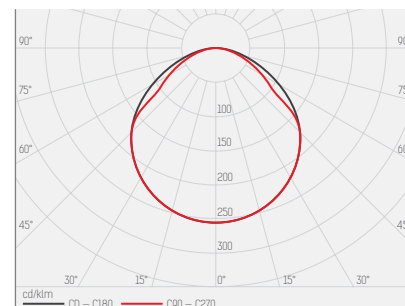
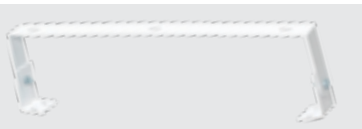
 Скоба для промышленного  
светильника «Лира»

Артикул	Размеры, мм	Мощность, Вт	Световой поток, лм	Аналог светильника с люминесцентными лампами ДРЛ
BL-IN-S-030-4200 (6500)	210x125x75	30	3 450-3 600	80
BL-IN-S-060-4200 (6500)	415x125x75	60	6 900-7 200	125
BL-IN-S-090-4200 (6500)	615x125x75	90	10 350-10 800	250
BL-IN-S-120-4200 (6500)	815x125x75	120	13 800-14 400	400
BL-IN-S-180-4200 (6500)	615x250x75	180	20 700-21 600	700

## Серия «Меч»

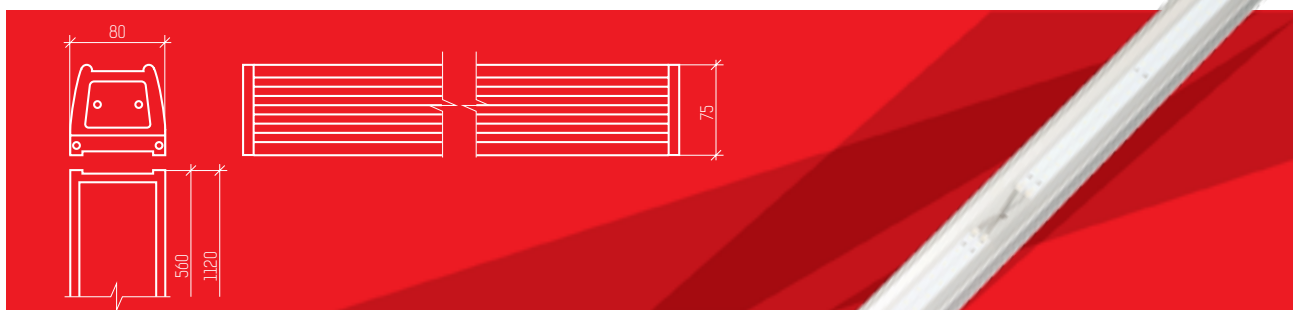

### ХАРАКТЕРИСТИКИ

Тип светодиодов	NS (NationStar)
Корпус	анодированный алюминий
Степень защиты	IP 66
Цветовая температура	5000 K
Индекс цветопередачи	>82
Кривая силы света	Д
Диапазон рабочих температур	от -40 до +50
Гарантийный срок эксплуатации	от 3 до 5 лет
Срок службы светильника	100 000 часов

### УСТАНОВКА

Вид монтажа: накладной, подвесной

### ОПТИЧЕСКАЯ ЧАСТЬ

 <b>Опал</b> 75%	 <b>Призма</b> 86%	 <b>Микропризма</b> 85%	 <b>Колотый лёд</b> 88%
--	--	---	---

Артикул	Размеры, мм	Мощность, Вт	Световой поток, лм	Аналог светильника с люминесцентными лампами
BL-PR-K-020-NW	560x80x 5	20	2 400	2x18
BL-PR-K-030-NW	560x80x75	30	3 600	2x18
BL-PR-S-020-NW	1120x80x75	20	2 400	1x36
BL-PR-S-040-NW	1120x80x75	40	4 800	2x36
BL-PR-S-045-NW	1120x80x75	45	5 400	2x36
BL-PR-S-060-NW	1120x80x75	60	7 200	2x58

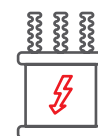
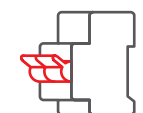
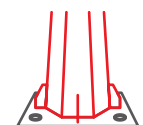
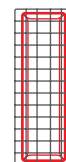
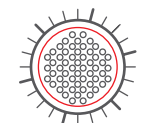
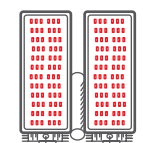
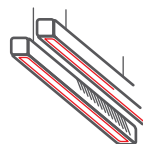
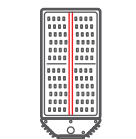

## Серия «ПЛ» (PR)

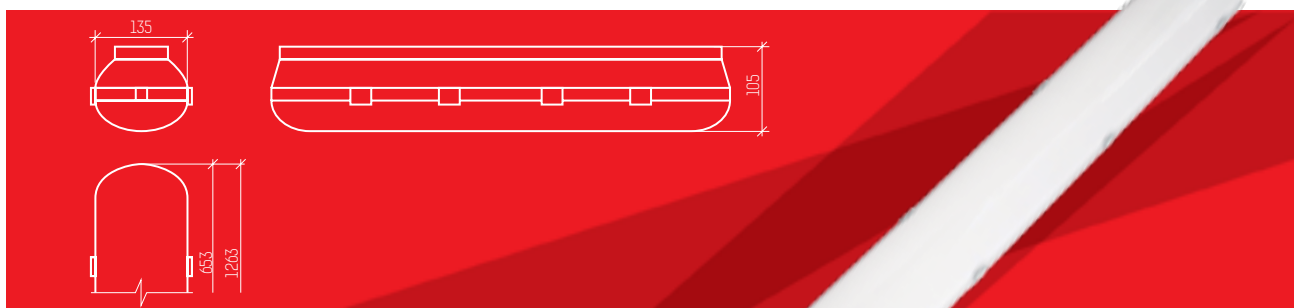

### ХАРАКТЕРИСТИКИ

Тип светодиодов	NS (NationStar)
Корпус	ударопрочный негорючий ABS-пластик
Степень защиты	IP 66
Цветовая температура	5000 К
Индекс цветопередачи	>82
Кривая силы света	Д
Диапазон рабочих температур	от -40 до +50
Гарантийный срок эксплуатации	от 3 до 5 лет
Срок службы светильника	100 000 часов

### УСТАНОВКА

Вид монтажа: подвесной, накладной

### ОПТИЧЕСКАЯ ЧАСТЬ



**Прозрачный**  
93%

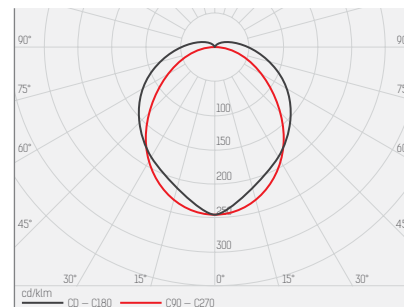

Артикул	Размеры, мм	Мощность, Вт	Световой поток, лм	Аналог светильника с люминесцентными КЛ лампами
BL-PL-K-020-NW	653x135x105	20	2 400	2x18
BL-PL-S-020-NW	1263x135x105	20	2 400	1x36
BL-PL-S-040-NW	1263x135x105	40	4 800	2x36
BL-PL-S-060-NW	1260x135x105	60	7 200	2x58

## Серия «ПЛ» (ОР)

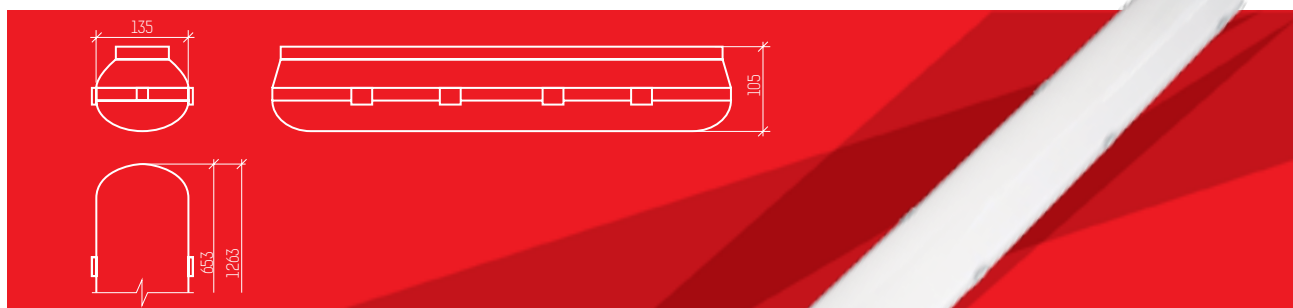

### ХАРАКТЕРИСТИКИ

Тип светодиодов	NS (NationStar)
Корпус	ударопрочный негорючий ABS-пластик
Степень защиты	IP 65
Цветовая температура	5000 K
Индекс цветопередачи	>82
Кривая силы света	Д
Диапазон рабочих температур	от -40 до +50
Гарантийный срок эксплуатации	от 3 до 5 лет
Срок службы светильника	100 000 часов

### УСТАНОВКА

Вид монтажа: подвесной, накладной

### ОПТИЧЕСКАЯ ЧАСТЬ

 Опал  
75%

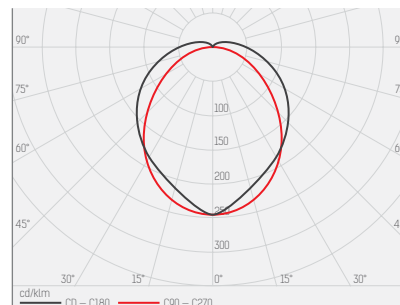

Артикул	Размеры, мм	Мощность, Вт	Световой поток, лм	Аналог светильника с люминесцентными КЛ лампами
BL-PL-K-020-NW	600x95 x80	20	2 400	2x18
BL-PL-S-020-NW	1280x135 x100	20	2 400	1x36
BL-PL-S-040-NW	1280x135 x100	40	4 800	2x36
BL-PL-S-060-NW	1282x135 x100	60	7 200	2x58

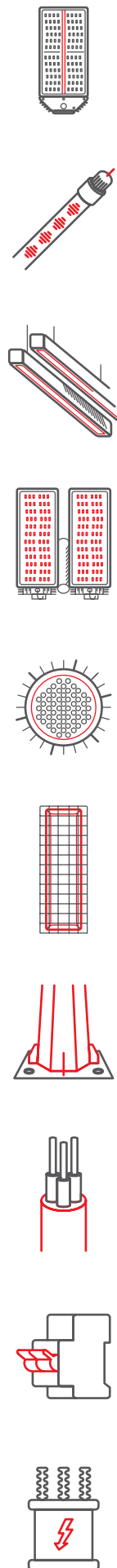



## СВЕТИЛЬНИКИ ДЛЯ АГРАРНОГО СЕКТОРА

Данные светильники предназначены для освещения тепличных хозяйств, птицеводческих и животноводческих ферм. Светильники имеют специально сформированный на основе последних научных достижений в области светокультуры и физиологии растений и животных спектр свечения, который можно программно регулировать по суточному и вегетативному либо сезонному циклу. Использование данных светильников позволяет заметно повысить продуктивность сельскохозяйственного производства при значительном снижении энергозатрат на освещение.

### Серия «Птичник»

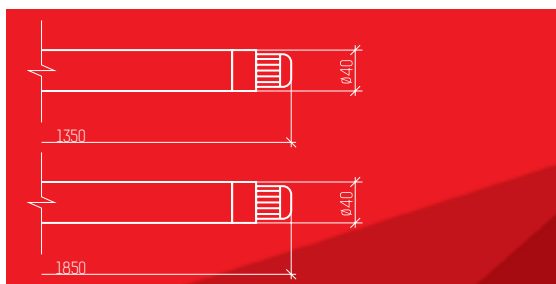

#### ХАРАКТЕРИСТИКИ

Тип светодиодов	NS (NationStar)
Корпус	ударопрочный поликарбонат
Степень защиты	IP 67
Цветовая температура	4200 К
Индекс цветопередачи	>82
Кривая силы света	Д
Диапазон рабочих температур	от -40 до +50
Гарантийный срок эксплуатации	от 3 до 5 лет
Срок службы светильника	100 000 часов

#### УСТАНОВКА

Вид монтажа: подвесной

Артикул	Размеры, мм	Мощность, Вт	Световой поток, лм
BL-AG-S-020-NW	∅ 40x1350	20	2300
BL-AG-L-030-NW	∅ 40x1850	30	3450
BL-AG-S-040-NW	∅ 40x1350	40	4600
BL-AG-S-060-NW	∅ 40x1850	60	6900

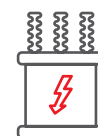
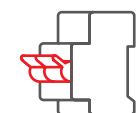
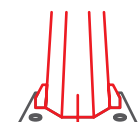
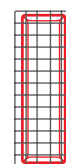
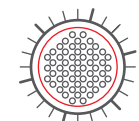
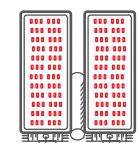
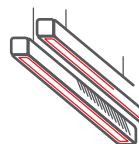





## ТОРГОВОЕ ОСВЕЩЕНИЕ

**В современной розничной торговле освещение несет в себе две функции:**

- служит для быстрой ориентации в торговом помещении. Хорошее освещение на полке — больше, чем просто поддержка различных визуальных эффектов.
- увеличивает привлекательность и презентабельный вид товаров, что гарантирует успех в продажах.

Будь то торговый центр, Hi-Fi-студия или эксклюзивный бутик — правильное представление товара определяет успех продаж. Оно подчеркивает качество товаров, формирует образ, создает положительные эмоции. Эти нематериальные маркетинговые сообщения особенно хорошо передаются посредством правильного освещения.

Зачастую грамотно расположенные светильники общего и точечного освещения, объединенные в единую концепцию мультizonальной подсветки торговой площади, обеспечивают пространственно-ориентированное общее освещение. Такой принцип подсветки позволяет обращать внимание на необходимые детали. Для достижения необходимого эффекта и расстановки акцентов применяют, например, светильники с более высокой освещенностью или измененным спектром. Динамические световые эффекты в торговых залах привносят также новый импульс в продажи.

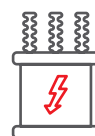
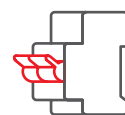
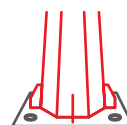
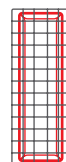
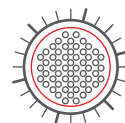
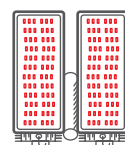
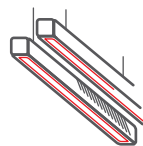
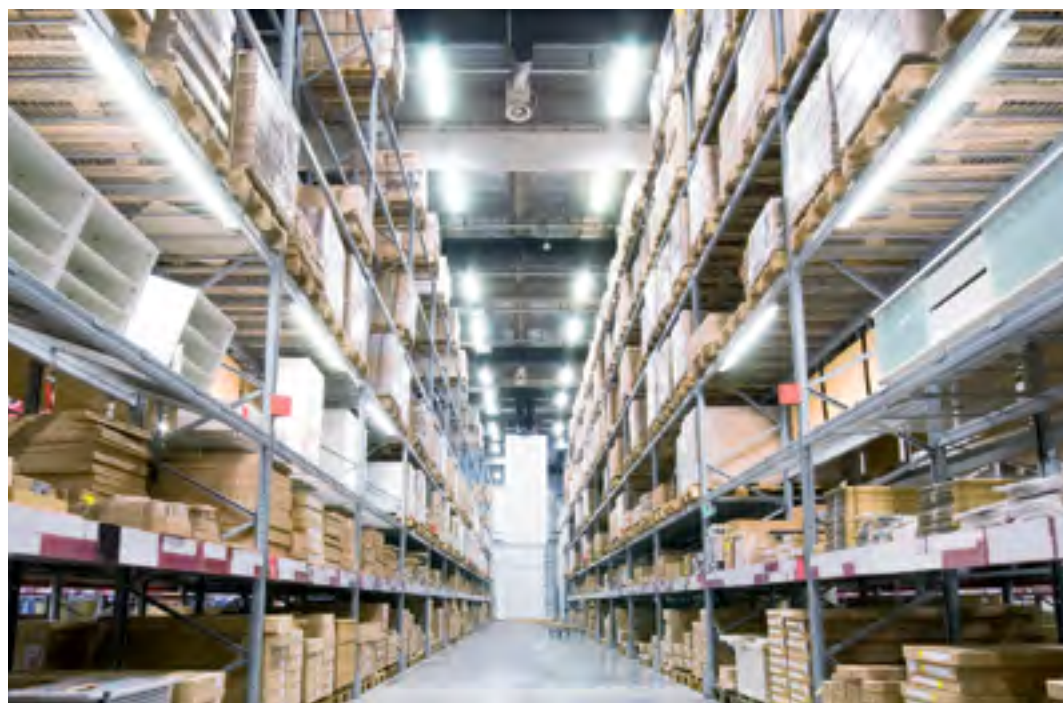

## Серия «DL»

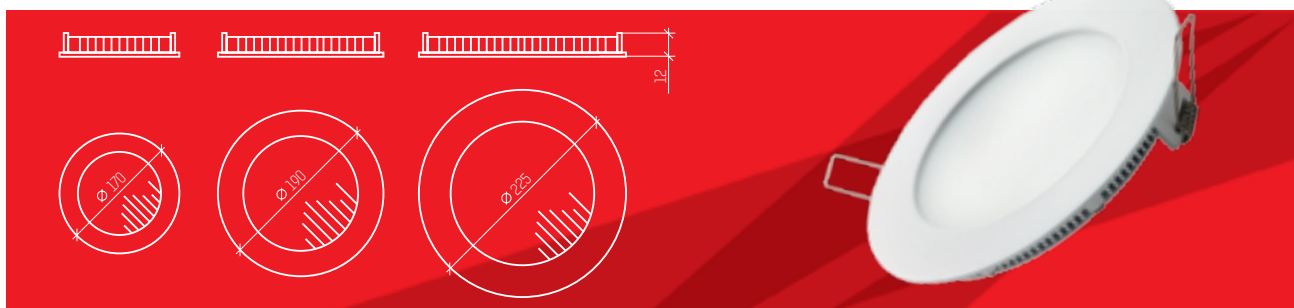

### ХАРАКТЕРИСТИКИ

Тип светодиодов	SMD
Корпус	алюминий
Степень защиты	IP 40
Цветовая температура	4200 К, 6500 К
Индекс цветопередачи	>80
Кривая силы света	Д
Диапазон рабочих температур	от -40 до +50
Гарантийный срок эксплуатации	до 3 лет
Срок службы светильника	100 000 часов

### УСТАНОВКА

Вид монтажа: встраиваемый

Артикул	Размеры, мм	Мощность, Вт	Световой поток, Лм	Аналог светильника с КЛ лампами
BL-DL-S-012-NW	∅ 170x12	12	900	2x13
BL-DL-S-015-WW	∅ 190x12	15	1200	2x13
BL-DL-S-015-NW	∅ 190x12	15	1300	2x13
BL-DL-S-018-WW	∅ 225x12	18	1500	2x18
BL-DL-S-018-NW	∅ 225x12	18	1600	2x18
BL-DL-S-025-NW	∅ 295x12	25	2200	2x32

## Серия «Гриль 2»



### ХАРАКТЕРИСТИКИ

Тип светодиодов	NS (NationStar)
Корпус	листовая сталь 0,5 мм
Степень защиты	IP 20
Цветовая температура	5000 К
Индекс цветопередачи	>82
Кривая силы света	Д
Диапазон рабочих температур	от -40 до +50
Гарантийный срок эксплуатации	от 3 до 5 лет
Срок службы светильника	100 000 часов

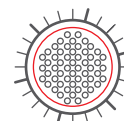
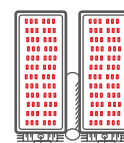
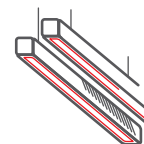

### УСТАНОВКА

Вида монтажа: встраиваемый, накладной, подвесной

### ОПТИЧЕСКАЯ ЧАСТЬ

- 
**Опал**  
75%
- 
**Призма**  
86%
- 
**Микропризма**  
85%
- 
**Колотый лёд**  
88%

Артикул	Размеры, мм	Мощность, Вт	Световой поток, лм	Аналог светильника с КЛ лампами
BL-GP-S(V)-030-NW	588x588x40	30	3600	4x18
BL-GP-S(V)-040-NW	588x588x40	40	4800	
BL-GP-S(V)-060-NW	588x588x40	60	7200	

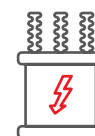
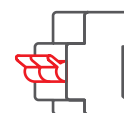
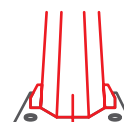

## Серия «Линия»

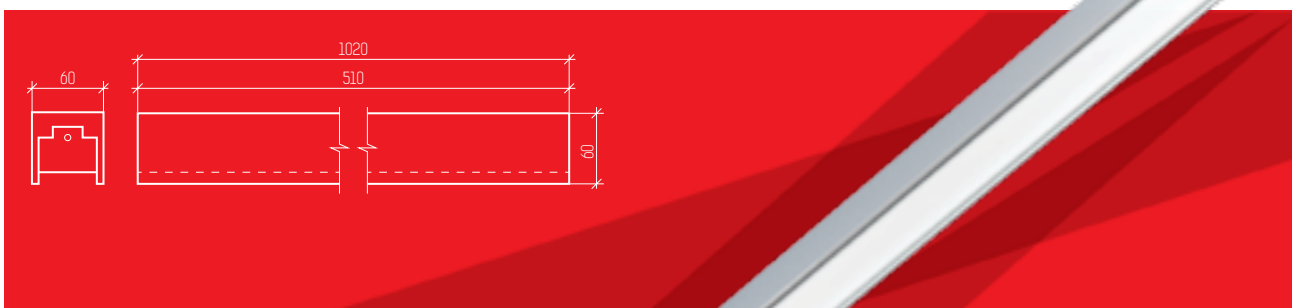

### ХАРАКТЕРИСТИКИ

Тип светодиодов	NS (NationStar)
Корпус	анодированный алюминий
Степень защиты	IP20
Цветовая температура	5000 К
Индекс цветопередачи	>82
Кривая силы света	Д
Диапазон рабочих температур	от -40 до +50
Гарантийный срок эксплуатации	от 3 до 5 лет
Срок службы светильника	100 000 часов

### УСТАНОВКА

Вид монтажа: подвесной, накладной

### ОПТИЧЕСКАЯ ЧАСТЬ



**Опал**  
75%

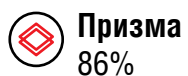

**Призма**  
86%

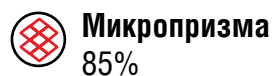

**Микропризма**  
85%

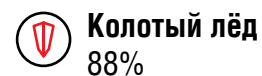

**Колотый лёд**  
88%

Артикул	Размеры, мм	Мощность, Вт	Световой поток, лм	Аналог светильника с люминесцентными лампами
BL-TL-K-020-NW	510x60x60	20	2 400	2x18
BL-TL-S-020-NW	1020x60x60	20	2 400	1x36
BL-TL-S-040-NW	1020x60x60	40	4 800	2x36
BL-TL-L-060-NW	1530x60x60	60	7 200	2x58

## Серия «Гипер»

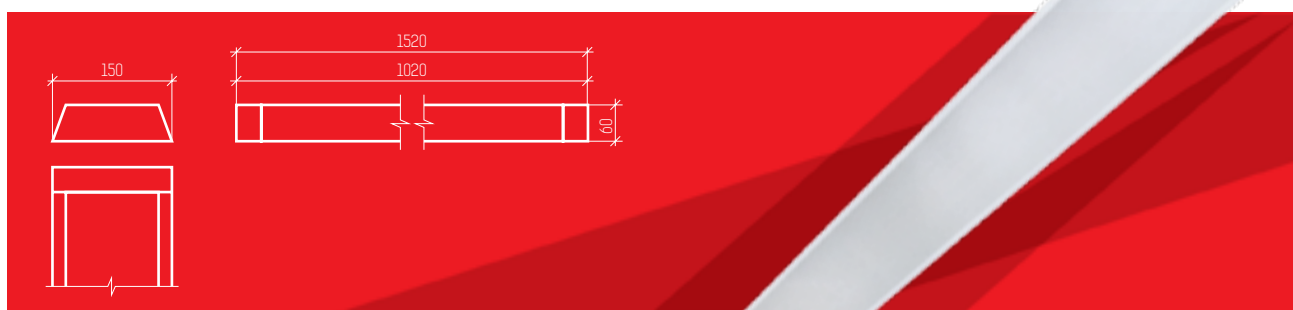

### ХАРАКТЕРИСТИКИ

Тип светодиодов	NS (NationStar)
Корпус	листовая сталь 0,5 мм
Степень защиты	IP20
Цветовая температура	5000 К
Индекс цветопередачи	>82
Кривая силы света	Д
Диапазон рабочих температур	от -40 до +50
Гарантийный срок эксплуатации	от 3 до 5 лет
Срок службы светильника	100 000 часов

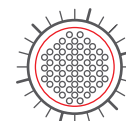
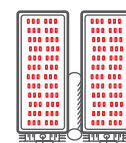
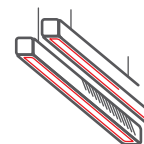

### УСТАНОВКА

Вид монтажа: подвесной, накладной

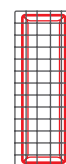

### ОПТИЧЕСКАЯ ЧАСТЬ



**Опал**  
75%



**Призма**  
86%



**Микропризма**  
85%



**Колотый лёд**  
88%

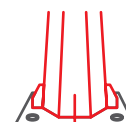

Артикул	Размеры, мм	Мощность, Вт	Световой поток, лм	Аналог светильника с люминесцентными лампами
BL-ML-S-020-NW	1020x150x40	20	3 600	1x36
BL-ML-S-040-NW	1020x150x40	40	4 800	2x36
BL-ML-S-060-NW	1020x150x40	60	7 200	2x36
BL-ML-L-060-NW	1520x150x40	60	7 200	2x58
BL-ML-L-090-NW	1520x150x40	90	10 800	2x58

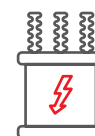
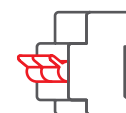



## УЛИЧНОЕ И ДОРОЖНОЕ ОСВЕЩЕНИЕ

В рамках инфраструктуры любого муниципального образования, в том числе города, обязательным элементом является система уличного освещения или наружного городского освещения.

Основной задачей систем уличного освещения является создание комфортной и безопасной среды проживания и функционирование человека.

Потребность в капитальной модернизации уличного освещения назрела в нашей стране еще в 90-х годах. Во многих муниципальных образованиях Российской Федерации имеет место сильный физический износ уличного и дорожного осветительного оборудования. Освещенность дорог ниже нормы в 2-3 раза, светильники имеют устаревшую конструкцию, в светильниках используются низкоэффективные лампы накаливания (светоотдача 12 лм/Вт) и ртутные лампы (светоотдача 55 лм/Вт). Доля старого оборудования, включая не только светильники, но и опоры, кабели, в России составляет более 60%. При этом ежегодно на уличное освещение в России тратится более 4,5 млрд кВт/ч, и этот показатель растет. Данная сфера является серьезной статьёй расходов любого муниципального образования.

### ВАЖНО!

Федеральный закон № 261-ФЗ «Об энергосбережении и о повышении энергетической эффективности и о внесении изменений в отдельные законодательные акты Российской Федерации» от 23.11.2009 г.

### Федеральная целевая программа «Энергосбережение России»

В рамках Федеральной целевой программы «Энергосбережение России» многие регионы и муниципальные образования разработали собственные концепции и программы энергосбережения и повышения энергоэффективности. Абсолютно во всех программах ставятся задачи снижения энергопотребления и достижения существенных показателей экономии (50-60%). Снизить уровень потребления энергоресурсов при освещении территорий помогают LED-технологии. Наибольший эффект дает полная замена традиционных ламп на светодиодные светильники.

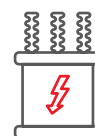
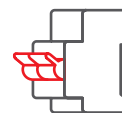
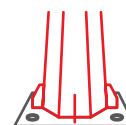
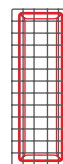
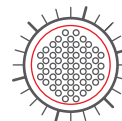
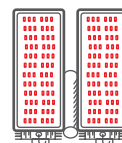

## Серия «Улица»

Предназначена для освещения дворовых территорий и дорог общего пользования (3-я и 4-я категории)



### ХАРАКТЕРИСТИКИ

Тип светодиодов	LG
Корпус	анодированный алюминий
Степень защиты	IP 67
Цветовая температура	4200 К, 6500 К
Индекс цветопередачи	>82
Кривая силы света	Д
Диапазон рабочих температур	от -50 до +65
Гарантийный срок эксплуатации	от 3 до 5 лет
Срок службы светильника	100 000 часов

### УСТАНОВКА

Вид монтажа: консольный

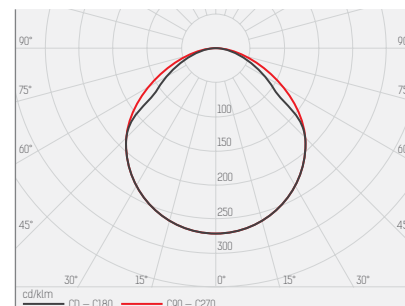

Артикул	Размеры, мм	Мощность, Вт	Световой поток, лм	Аналог светильника с люминесцентными лампами ДРЛ
BL-ST-S-030-4200 (6500)	210x125x75	30	3 450-3 600	80
BL-ST-S-060-4200 (6500)	415x125x75	60	6 900-7 200	125
BL-ST-S-090-4200 (6500)	615x125x75	90	10 350-10 800	250
BL-ST-S-120-4200 (6500)	415x250x75	120	13 800-14 400	400
BL-ST-S-180-4200 (6500)	615x250x75	180	20 700-21 600	700



## Серия «Магистраль»

Предназначена для освещения магистралей и дорог общего пользования (1-я и 2-я категории)

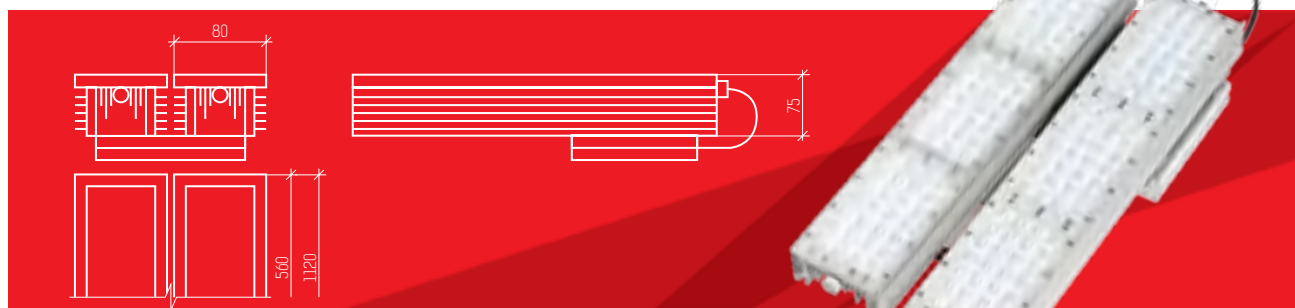

### ХАРАКТЕРИСТИКИ

Тип светодиодов	LG
Корпус	анодированный алюминий
Степень защиты	IP 67
Цветовая температура	4200 К, 6500 К
Индекс цветопередачи	>82
Кривая силы света	Ш
Диапазон рабочих температур	от -50 до +65
Гарантийный срок эксплуатации	от 3 до 5 лет
Срок службы светильника	100 000 часов

### УСТАНОВКА

Вид монтажа: консольный

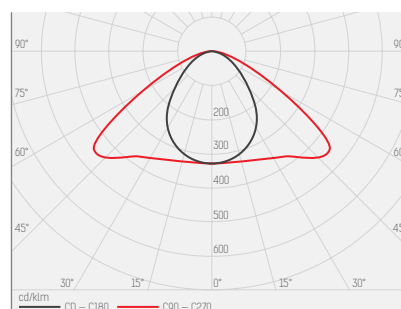



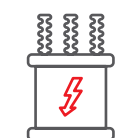
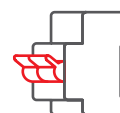
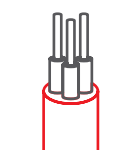
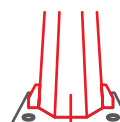
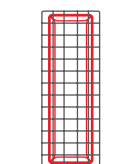
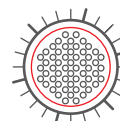
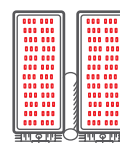



Артикул	Размеры, мм	Мощность, Вт	Световой поток, лм	Аналог светильника с люминесцентными лампами ДРЛ
BL-HW-S-060-4200 (6500)	335x100x90	60	6 900-7 200	125
BL-HW-S-090-4200 (6500)	500x100x90	90	10 350-10 800	250
BL-HW-S-120-4200 (6500)	335x215x160	120	13 800-14 400	400
BL-HW-S-180-4200 (6500)	500x215x160	180	20 700-21 600	700





## СВЕТИЛЬНИКИ ДЛЯ ОСВЕЩЕНИЯ ОБЪЕКТОВ ЖКХ

Освещение объектов жилищно-коммунального хозяйства — это вопрос комфорта и безопасности в наших домах и дворах. Такое освещение должно отвечать целому ряду требований:

-  Экономичное электропотребление
-  Низкие затраты на обслуживание системы освещения
-  Качественный световой поток
-  Вandalостойкость
-  Долгий срок службы
-  Бесперебойная работа в любых климатических условиях

По расчетам специалистов, обустройство лестничных площадок трехподъездного 9-этажного жилого дома современными светодиодными светильниками позволит сэкономить только на электроэнергии 600 000 рублей (!) за 10 лет.

### Серия «Светлый дом»

с акустическим датчиком движения



#### ХАРАКТЕРИСТИКИ

Корпус	пластик, алюминий
Степень защиты	IP 65
Цветовая температура	5000 К
Индекс цветопередачи	>82
Кривая силы света	Д
Диапазон рабочих температур	от -20 до +55
Гарантийный срок эксплуатации	1 год
Срок службы светильника	50 000 часов

#### УСТАНОВКА

Вид монтажа накладной

Артикул	Размеры, мм	Мощность, Вт	Световой поток, лм	Аналог светильника с люминесцентными лампами накаливания
BL-SD-S-008-NW	∅ 120x65	8	600	60 Вт
BL-SD-S-011-NW	∅ 120x65	11	900	75 Вт

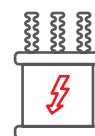
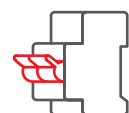
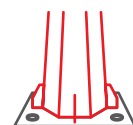
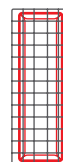
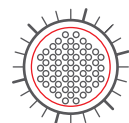

**Серия «НМ»**

**ХАРАКТЕРИСТИКИ**

Корпус	пластик
Степень защиты	IP 32
Цветовая температура	5000 К
Индекс цветопередачи	>82
Кривая силы света	Д
Диапазон рабочих температур	от -20 до +55
Гарантийный срок эксплуатации	1 год
Срок службы светильника	50 000 часов

**УСТАНОВКА**

Вида монтажа: накладной

Артикул	Размеры, мм	Мощность, Вт	Световой поток, лм	Аналог светильника с люминесцентными лампами накаливания
BL-НМ-S-012-NW	235x50	12	900	75 Вт
BL-НМ-S-016-NW	275x50	16	1 200	100 Вт
BL-НМ-S-021-NW	320x50	21	1 600	150 Вт

## Серия «MD»



### ХАРАКТЕРИСТИКИ

Корпус	сталь
Степень защиты	IP 54
Цветовая температура	5000 К
Индекс цветопередачи	>82
Кривая силы света	Д
Диапазон рабочих температур	от -20 до +55
Гарантийный срок эксплуатации	1 год
Срок службы светильника	50 000 часов

### УСТАНОВКА

Вида монтажа: накладной

Артикул	Размеры, мм	Мощность, Вт	Световой поток, лм	Аналог светильника с люминесцентными лампами накаливания
BL-MD-S-006-WW	200x160	6	460	40 Вт
BL-MD-S-006-CW	200x160	6	500	40 Вт
BL-MD-S-010-WW	200x160	10	800	75 Вт
BL-MD-S-010-CW	200x160	10	880	75 Вт

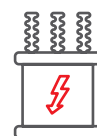
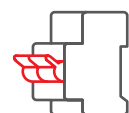
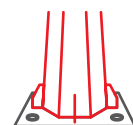
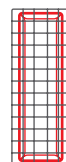
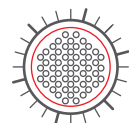







## СВЕТИЛЬНИКИ ДЛЯ ОСВЕЩЕНИЯ МЕДИЦИНСКИХ И СПОРТИВНЫХ УЧРЕЖДЕНИЙ

К освещению медицинских учреждений и спортивных помещений предъявляются особые требования.

Светодиодные осветительные приборы, предназначенные для использования в чистых помещениях, имеют ряд преимуществ перед другими источниками освещения.

В свою очередь, светильники для спортивных помещений кроме немерцающего яркого света должны иметь хорошую защиту и быть безопасными для здоровья окружающих людей в случае их разрушения.

**Среди главных особенностей этих светильников можно выделить:**

-  безопасность;
-  экологичность;
-  высокая степень защиты от влаги и пыли;
-  отсутствие мерцания.

### ОСВЕЩЕНИЕ ДЛЯ БОЛЬНИЦЫ

Учреждения здравоохранения характеризуются особыми требованиями к осветительным системам. Освещение больниц должно соответствовать строительным и санитарным правилам и нормам, а также быть организовано таким образом, чтобы снизить энергозатраты без ущерба для здоровья и комфорта пациентов и персонала.

Мы предлагаем высококачественное освещение для клиник, госпиталей и других медицинских учреждений. Характеристики предлагаемой светотехники идеально подходят для данного класса помещений. Как потолочные светильники, так и все остальные представленные в каталоге позиции для медицинских учреждений прошли проверку в независимых лабораториях и имеют все необходимые сертификаты. Продукция обладает высоким уровнем качества и длительным сроком эксплуатации.

### ОСВЕЩЕНИЕ ДЛЯ СПОРТИВНЫХ УЧРЕЖДЕНИЙ

Искусственное освещение спортивных учреждений имеет колоссальное значение при организации учебного процесса и создании комфортных условий для детей и персонала. От правильного выбора светотехники напрямую зависит здоровье детей, а потому к освещению спортивных залов предъявляются особые требования. В помещениях необходимо обеспечивать достаточное количество света для комфортных занятий, а используемые приборы должны быть безопасными и надежными.

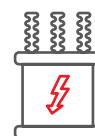
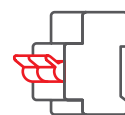
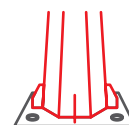
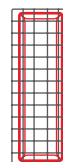

## Серия «Медицина»

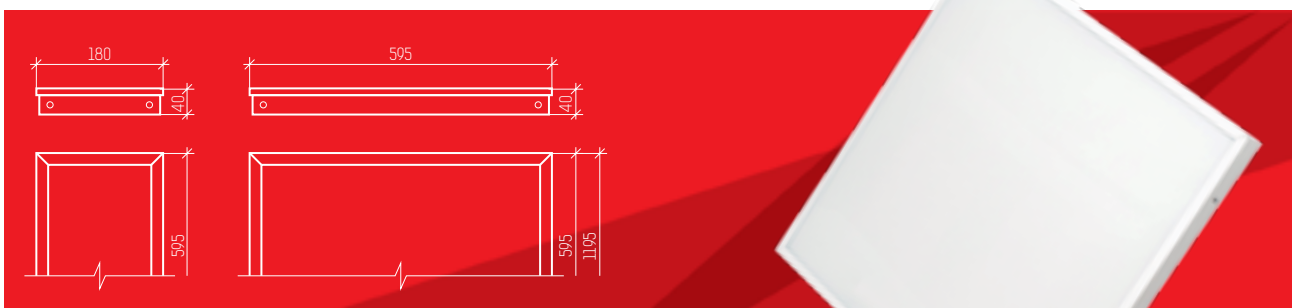

### ХАРАКТЕРИСТИКИ

Тип светодиодов	NS (NationStar)
Корпус	листовая сталь 0,5 мм
Степень защиты	IP 54
Цветовая температура	5000 K
Индекс цветопередачи	>82
Кривая силы света	Д
Диапазон рабочих температур	от -40 до +50
Гарантийный срок эксплуатации	от 3 до 5 лет
Срок службы светильника	100 000 часов

### УСТАНОВКА

Вид монтажа: встраиваемый, накладной

### ОПТИЧЕСКАЯ ЧАСТЬ

 **Опал**  
75%

Артикул	Размеры, мм	Мощность, Вт	Световой поток, лм	Аналог светильника с люминесцентными лампами
BL-MA-S-020-NW	595x180x40	20	2 400	2x18
BL-MA-S-030-NW	595x595x40	30	3 600	
BL-MA-S-040-NW	595x595x40	40	4 800	4x18
BL-MA-S-060-NW	595x595x40	60	7 200	



## Серия «Спорт»



### ХАРАКТЕРИСТИКИ

Тип светодиодов	NS (NationStar)
Корпус	листовая сталь 0,5 мм
Степень защиты	IP 20
Цветовая температура	5000 К
Индекс цветопередачи	>82
Кривая силы света	Д
Диапазон рабочих температур	от -40 до +50
Гарантийный срок эксплуатации	от 3 до 5 лет
Срок службы светильника	100 000 часов

### УСТАНОВКА

Вид монтажа: встраиваемый, накладной

### ОПТИЧЕСКАЯ ЧАСТЬ

 <b>Опал</b> 75%	 <b>Призма</b> 86%	 <b>Микропризма</b> 85%	 <b>Колотый лёд</b> 88%
--	--	---	---

Артикул	Размеры, мм	Мощность, Вт	Световой поток, лм	Аналог светильника с люминесцентными лампами
BL-SK-K-020-NW	595x180x40	20	2 400	2 x18
BL-SA-S-040-NW	595x595x40	40	4 800	4x18
BL-SK-S-040-NW	1195x180x40	40	4 800	2x36
BL-SK-S-060-NW	1195x180x40	60	7 200	2x58
BL-SA-S-030-NW	595x595x40	30	4 800	4x18
BL-SA-S-060-NW	595x595x40	60	7 200	4x18

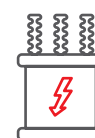
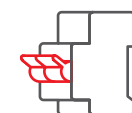
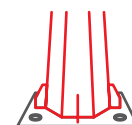













## ОПОРЫ ОСВЕЩЕНИЯ

### ОПОРЫ С КАБЕЛЬНЫМИ СЕТЯМИ

Опора изготавливается из стального листового проката, методом гибки с продольным и поперечными сварными швами.

#### Опора освещения с подведением электропитания кабельными сетями ОГК кс

Артикул	 М	 ММ	 ММ	 ММ	 ММ	 ММ	 ММ	 ММ	 ММ	 КГ
ОГК 4/155/65кс	4	155/65	3	500	290x290x12	210x210	16	400x100	39	
ОГК 5/155/65кс	5	150/65	3	500	290x290x12	210x210	16	400x100	47	
ОГК 6/155/65кс	6	155/65	3	500	290x290x12	210x210	16	400x100	62	
ОГК 7/170/65кс	7	170/65	3	500	290x290x12	210x210	16	400x100	69	
ОГК 8/175/65кс	8	175/65	3	500	290x290x12	210x210	16	400x100	80	
ОГК 9/175/65кс	9	175/65	3	500	290x290x12	210x210	16	400x100	89	
ОГК 9/190/75кс	9	190/75	3	600	400x400x12	300x300	24	400x100	105	

#### Способ установки и крепления

Опора крепится на бетонный фундамент. В основании опоры наружного освещения приварена опорная плита с отверстиями под крепежные элементы.

#### Защитное покрытие









Защитное покрытие опоры нанесено методом горячего цинкования согласно ГОСТ 9.307 (погружение изделия в ванну с расплавленным до 440-460°C цинком).

#### Срок службы изделий

С покрытием методом горячего цинкования составляет не менее 25 лет.

### ОПОРЫ С ВОЗДУШНЫМ ПОДВОДОМ

Опора освещения изготавливается из стального листового проката методом гибки с продольным и поперечными сварными швами.

Артикул	 М	 ММ	 ММ	 ММ	 ММ	 ММ	 ММ	 КГ	 КГ <sup>Pmax</sup>
ОГК 8/175/65вл	8	175x65	3	290x290x12	210x210	16	7,3	80	220
ОГК 8/177/65вл	8	177x65	4	315x315x20	250x250	24	7,3	110	300
ОГК 8/193/65вл	8	193x65	4	315x315x20	250x250	24	7,3	115	335

Опоры ОГК вл подразделяются на следующие категории:

- опоры промежуточные;
- опоры анкерные.





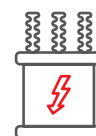
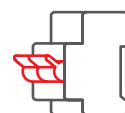
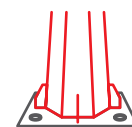







#### Срок службы изделий

С покрытием методом горячего цинкования составляет не менее 25 лет.



**ПАРКОВЫЕ ОПОРЫ**

Парковые опоры предназначены для освещения парков, скверов, аллей, набережных и жилых кварталов.

Обозначение опоры	 М	 М	 М	 ММ	 ММ	 ММ	 ММ	 ММ	 ММ	 ММ	 ММ	 КГ
ОП 1	3	1	2	175/65	3	290x290x12	210x210	16	400	400x100	35	
ОП 2	4	1	3	177/65	3	290x290x12	210x210	16	400	400x100	41	
ОП 3	4	1	3	193/65	3	315x315x20	250x250	16	400	400x100	41	

Опоры парковые, произведенные на нашем предприятии, имеют простую конструкцию и эстетичный внешний вид. На опоры парковые устанавливается декоративный оголовок. Посадочный диаметр светильника — 60 мм.

**Защитное покрытие**

Защитное покрытие опоры нанесено методом горячего цинкования согласно ГОСТ 9.307 (погружения изделия в ванну с расплавленным до 440-460°C цинком). По требованию заказчика возможно нанесение порошкового полимерного покрытия.

**Срок службы изделий:** не менее 25 лет.

**КРОНШТЕЙНЫ**

Для выбора кронштейна необходимо учитывать совокупность параметров: количество осветительных приборов, взаимное расположение источников света, высота и вылет кронштейна. Перечисленные параметры закладываются на стадии разработки проекта.

Кронштейны разделяются по количеству установочных мест под светильник. Кронштейн однорожковый имеет одно установочное место под светильник, многорожковый кронштейн дает возможность установить несколько светильников, разнесенных как в вертикальной, так и в горизонтальной плоскостях.

**Материал изготовления**

Трубы стальные водогазонапорные ГОСТ 3262-75.  
Прокат листовой горячекатаный ГОСТ 19903-74.



## АНКЕРНЫЕ ЗАКЛАДНЫЕ

Анкерные закладные помещают в фундамент при бетонировании для дальнейшего крепления на них опор наружного освещения.

Закладные различаются между собой по типам подвода питания.

Обозначение анкерной закладной	D* (мм)	d (мм)	A (мм)	B (мм)	H** (мм)	H1*** (м)
A1-210кс	600	M16- 4 шт	290x290	210x210	1,2	1,1
A2-250вл	600	M24- 4 шт	315x315	250x250	1,8	1,6
A2-300вл	600	M24- 4 шт	400x100	300x300	1,8	1,6

\*Рекомендуемый размер.

\*\*Расчетный размер в зависимости от свойств грунта.

\*\*\* Предприятие оставляет за собой право вносить конструктивные изменения, не влияющие на качество и технические характеристики изделия.

### Используемые материалы:

Арматура А500С ДСТУ 3760:2006

Гайки ГОСТ5915-70 (класс прочности 8,8)

Гибкая гофрированная двустенная труба из полиэтилена (диаметром 50 мм)

ТУ 2248-015-47022248-2006

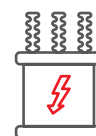
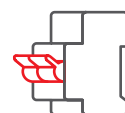
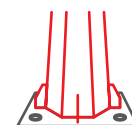



## КАБЕЛЬНАЯ ПРОДУКЦИЯ

Наша компания поставляет кабельную продукцию самого высокого уровня, изготовленную передовыми зарубежными и отечественными производителями. Высокую степень надежности и различные характеристики кабеля подтверждают сертификатами, ГОСТ, ДСТУ. Мы предлагаем обширный выбор кабельной продукции всевозможных видов и разного назначения — все, что может быть необходимо для полной комплектации любых объектов различного уровня сложности.

### В том числе:

- кабели силовые с пластмассовой изоляцией: NYM, ВВГ, ВВГнг, АВВГ, ВБбШв, АВБбШв, АВБбШп, АВБбШп(г), а также в исполнении с низким дымогазовыделением LS и огнестойком исполнении FRLS, нг(A)-FRLSLTx;
- кабели медные, не содержащие галогенов марки ППГнг(A)-HF, ППГнг(A)-FRHF;
- кабели силовые с бумажной изоляцией АСБ, АСБл, ААБл, АСБг, СБ, СБл, СБг;
- кабели силовые с изоляцией из сшитого полиэтилена APbПу, APbПуг, APbПу2г, ПвПу, ПВП, АпВбшп;
- провода установочные: ПВ-1, ПВ-3, ПуВ, ПуГВ, ППВ, ПВВП, APВ, АППВ;
- провода и шнуры соединительные: ПВС, ПРС, ШВП, ШВВП;
- кабели силовые гибкие: КГ, КГ-хл;
- кабели контрольные: КВВГ, КВВГЭ, КВВГнг, КВВГнгLS;
- кабели радиочастотные: РК, RG, SAT;
- провода термостойкие: ПРКА, ПВКВ, РКГМ;
- провода телефонные, сигнальные: ТРП, П-274, ШТЛП, КСПВ, УТР, ФТР;
- кабели телефонные: ТПП, ТСВ;
- кабели для водопогружных насосов ВПП;
- кабели и провода монтажные: МКШ, МКЭШ, КММ, МГШВ, ПГВА, НВ, БПВЛ;
- провода для систем охранной и пожарной сигнализации и видеонаблюдения КСПВ, КПСВВ, КПСВЭВ, а также в исполнении нг-LS, нг-FRLS, нг-FRHF;
- кабели для систем охраны и противопожарной защиты ОГНЕСТОЙКИЕ: КПСнг(A), КПСЭнг(A), нг(A)-FRLSLTx, нг(A)-FRLSLTx;
- специальные кабели для систем промышленной автоматики КИПЭВ, КИПЭВнг(A)-LS, КИПЭП.

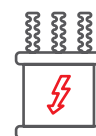
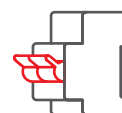





## ЩИТОВОЕ ОБОРУДОВАНИЕ

Качественное и эффективное электроснабжение — это одна из основ энергетической безопасности и правильного функционирования любого промышленного предприятия.

**Щитовое оборудование** — это важный и неотъемлемый элемент электросетей и выполняет следующие функции:



прием электроэнергии;



перераспределение электрической энергии.



обработка электроэнергии;

**Предлагаемое нами щитовое оборудование обладает следующими качествами:**

- износостойкость и прочность корпуса;
- защищенные конструктивные элементы крепления и жесткости;
- устойчивость к коротким замыканиям и воздействиям тока;
- способность предотвратить утечки электротока;
- длительность эксплуатации.

Специалисты нашей компании помогут вам сделать верный, грамотный выбор щитового оборудования, отвечающего Вашим запросам.

Индивидуальная реализация эксклюзивных проектов на изготовление электрощитовой продукции как по стандартным схемам и габаритам, так и по Вашим требованиям.

Компания MAX ENERGO в предельно короткие сроки и с максимально высоким качеством выполнит поставленные задачи по сборке электрощитов.

**Продуктовая линейка щитового оборудования от MAX ENERGO:**

- |   |                     |   |
|---|---------------------|---|
| • ЩО70  | • ШРС               | • ГРЩ — Главный распределительный щит                       |
| • ВРУ — Вводное распределительное устройство              | • Производство УЭРМ | • прочее щитовое оборудование                               |
| • АВР — Автоматический ввод резерва                       | • ЩРС               | • прочее щитовое оборудование согласно однолинейным схемам. |
| • ИВРУ — Инвентарное Вводное распределительное устройство | • Я5000, РУСМ5000   |   |
| • ПР 11   | • ЩУ                |   |
|   | • ОЩВ               |   |
|   | • ЯТП               |   |
|   | • РУСМ              |   |

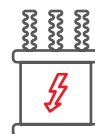
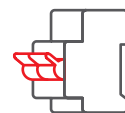



## ТРАНСФОРМАТОРНЫЕ ПОДСТАНЦИИ

Компания **MAX ENERGO** представляет следующие виды транспортных подстанций:

- киосковые;
- мачтовые;
- столбовые;
- блочные.

В продуктовой линейке **MAX ENERGO** представлены сложные однострансформаторные или двухтрансформаторные подстанции наружной установки от ведущих российских заводов-производителей.

БКТП предназначены для приема электрической энергии трехфазного переменного тока частотой 50 Гц, напряжением 6 (10) кВ с последующим преобразованием в напряжение 0,4 кВ, что позволяет обеспечивать электрической энергией в городской местности в условиях умеренного климата (от -45 до +40°C) коммунальных потребителей и предприятия.

Подстанции снабжены широкой линейкой схем главных и вспомогательных цепей для ввода рабочего и резервного питания, секционирования и управления как местного, так и дистанционного.

Оболочка БКТП изготавливается из экологически чистых материалов, эстетически вписывается в местные архитектурные условия и легко адаптируется к рельефу местности.

Отличительной особенностью данного оборудования являются высокая прочность и долговечность корпуса в сочетании с современным дизайнерским решением.

Продукция, представляемая компанией **MAX ENERGO**, пользуется высоким спросом благодаря отличному качеству и конкурентоспособным ценам.

**Предложение от компании MAX ENERGO — это решение задач:**

- по производству,
- по доставке до объекта,
- по монтажу и пусконаладке,
- по гарантийному и послегарантийному обслуживанию.

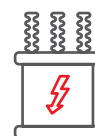

**MAX ENERGO**

ЭНЕРГИЯ ВАШЕГО ЛИДЕРСТВА

Москва, проезд Серебрякова, 14  
(ближайшее метро «Свиблово» или «Ботанический сад»)

**+7 (495) 668 09 19**

E-mail: [info@maxenergo.com](mailto:info@maxenergo.com)

**[www.maxenergo.com](http://www.maxenergo.com)**